

Tõstukiga töötamise ohutusjuhend

1. Eesmärk

Tõstukiga töötamise ohutusjuhendi eesmärk on:

- anda ülevaade toimingutest enne tööd, töö ajal ja pärast tööd,
- teavitada töötajaid luu- ja lihaskonnahaiguste ennetamise võimalustest,
- anda selged juhised tegevuste kohta, mis ei ole seadmega lubatud.

Asutuses on kasutusel pildil 1 kujutatud tõstuk.



Pilt 1. Yale lükandmastiga

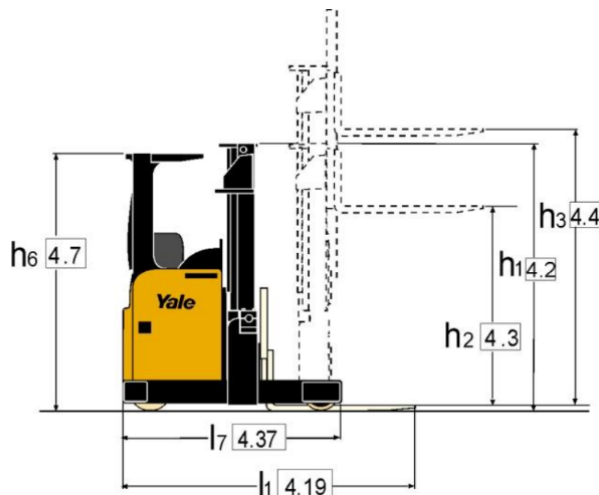

virnastaja.

2. Kohaldusala

Käesoleva ohutusjuhendiga tutvuvad kõik töötajad, kes töötavad tõstukiga ja kes on omandanud ohutud töövõtted. Juhend kehtib Yale MR14 virnastaja kasutamisel:

- kaupade tõstmisel, ladustamisel ja teisaldamisel,
- riiulisüsteemide teenindamisel sisetingimustes.

3. Tõstukiga töötamisega seotud ohud

Tõstukiga töötamise peamised ohud:

- muljumisoht,
- koorma pealekukkumisoht,
- jäsemete vigastamise oht,
- kukumisoht takistuste tõttu,
- jalakäijaga kokkupõrke oht.



4. Enne tööd

Enne tööd teosta järgmised toimingud.

- Vaata üle töökoht ja veendu, et sul on piisavalt ruumi töö teostamiseks.
- Veendu, et tööpind on horisontaalne ja piisava kandevõimega.
- Vaata üle põrandapinna korrasolek, millel tõstukiga töötama asud. Veendu, et sellel ei oleks mahavalgunud vett, õli ega muid vedelikke.
- Veendu, et kasutatav tõstuk on nõuetele vastav: terviklik ja kahjustusteta.
- Vali töötegemiseks sobiv riietus ja kaitsekindad.
- Kanna turvajalatseid, millel on libisemisvastane tald ning turvanina.



- Enne lasti teisaldamist tõstukiga veendu pakendite ja kaubaaluste sobilikkuses.
- Aseta tõstukil kahvlid sobiva vahekaugusega.
- Veendu, et töökohal on piisav valgustus.

5. Töö ajal

Töö ajal järgi järgmisi nõudeid.

- Ära ületa tõstuki kandevõimet (kuni 1400 kg).
- Koorma transportimisel ära kiirusta.
- Ära vea tõstukiga tasakaalustamata koormaid. Ära tõsta ega teisalda kahjustatud alust, kui see võib laguneda.
- Lastiga liikudes hoi a lasti sobival kõrgusel, mis tagab tema stabiilsuse. Üdiselt on soovitatav, et last oleks 20–30 cm kõrgusel teepinnast.
- Riiulisse paigutamisel veendu, et koorem on täielikult toetatud ja stabiilne.
- Väldi raskuste teisaldamist kaldteel.
- Tõstukiga töötades veendu, et ohtu ei ole seatud kaastöötajad!
 - Pimealad, riiulite otsad ja ristmikud tuleb läbida aeglaselt.
 - Jalakäija läheduses ära tee järske manöövreid ega tõsteliigutusi!
 - Ära transpordi tõstukiga teisi inimesi!
- Tõstuki lahti võtmine ja omavoliline remontimine on keelatud!
- Kui tõstuk on saanud viga, anna sellest kohe teada otsesele juhile.

6. Pärast tööd

- Pargi tõstuk selleks ettenähtud kohta.
- Lase alumisse asendisse tõstuki tõsteseadis ning pidurda masin seisupiduriga.
- Puhasta seade mustusest.
- Tõstukeid lase hooldada vastavalt kasutus- ja hooldusjuhendis ettenähtule.

7. Avariiolukorras

- Kui juhtus õnnetus, siis anna kannatanule esmaabi! Lase vajadusel kutsuda kiirabi ning teata õnnetusest vahetule juhile või töökeskkonnaspetsialistile.
- Kuni juhtunu uurijate kohalejõudmiseni tuleb õnnetuskohal säilitada juhtumi toimumise momendi olukord, kui see ei kutsu esile täiendavaid ohtusid.

8. Soovitused ergonoomikale

- Töö toimub peamiselt istuvas asendis.
- Istudes vali sirge seljaga asend, toetades alaselga juhiistmele – iste on nimmetoega. Reguleeri iste enda pikkusele sobivaks. Iste on kolmes suunas hõlpsasti reguleeritav.
- Töö ajal võib esineda käte ebaloosulikke asendit. See võib kahjustada lihaseid ja luustikku. Kui vähegi võimalik, tööta masinaga käte loomuliku asendi juures, nii et käed oleksid keha lähedal.